

# 自動調整タイプ作動変更パーツ取扱説明書

【R32 後期 GTR ~ R33 GTR】

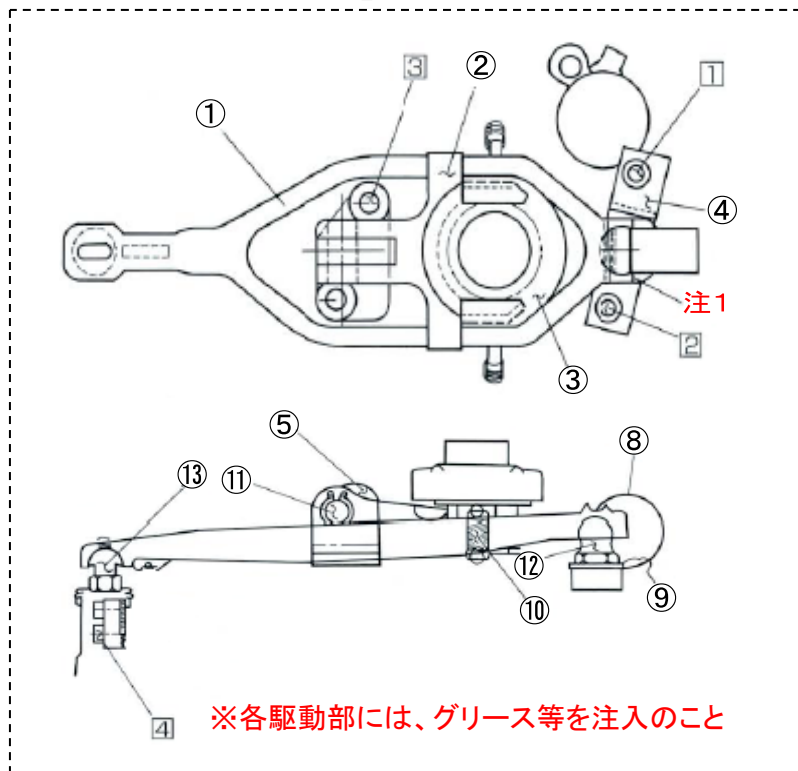

①	シリンダーホーク
②	レリーズホーク
③	スリーブベアリング
④	ピポット台
⑤	T字ブラケット
⑧	板バネ
⑨	ワッシャー
⑩	スリーブリターンズプリング
⑪	ピン
⑫	ピポット
⑬	プッシュロケット
部品名 数	
①	M8×15 1
②	M10×45 1
③	M8ナット 2
④	M8×20 2

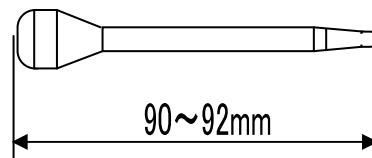

スリーブ寸法	
TS2BD	15mm
TS3B/ R4C/STR2CD	18mm
TS2B/STR2C	22mm
R3C	28mm



## 確認事項

※商品到着後、部品がそろっていることを確認して下さい。

また、専用スリーブの長さを必ず確認して下さい。(長さが指定のものとは異なる場合、組み込みは行わないで下さい。切れ不良や破損の原因となります。)万一、不具合がございましたら、お手数ですがOS技研迄ご連絡下さるかご購入日をご記入の上、OS技研までお送り下さい。すぐに交換致します。

## 取り付け方法及び注意事項

しゅう動面には、スプレー潤滑剤を塗って取り付けして下さい。また、使用中は時々注油して下さい。

1. 純正部品のレリーズホークを、スリーブベアリング、支点台などを取り外しOS製の部品と交換する。
2. ④と①を仮固定し、⑤②③を固定する。この時、注1の板バネがきちんと溝に沿って入るかを確認する。スリーブベアリングが円滑に作動するのを確認した後、1 2 3 のボルトを固定する。
3. レリーズシリンダー内のカップの奥にあるスプリングを同梱のスプリングに交換して下さい。
4. 作動変更パーツは消耗品です。ホコリ摩擦などにより動きが悪くなった場合はアッセン交換となります。※予告なく仕様変更することがあります。

■組み込みが終わりましたら、レリーズホークを手で動かしスムーズに動く事を確認して下さい。

引っかかるなどスムーズに動かない場合は調整をやり直して下さい。

■純正と同じ手順にて、確実にエア抜きを行ってください。(クラッチの切れ不良や焼き付きの原因となります。)

**OSGIKEN**  
Racing Power Unit & Parts Development

464 OKIMOTO OKAYAMA-CITY OKAYAMA 702-8001 TEL(086)277-6609 FAX(086)277-8115

URL:www.osgiken.co.jp/